

EDITORIALE

Se ci pensi, una penna non è altro che uno strumento di comunicazione. Scrivere ci permette di comunicare, con gli altri o con noi stessi. Disegnare è una forma di espressione che può diventare artistica. In definitiva, stiamo parlando di un semplice concetto come la **condivisione**.

E la condivisione è un'azione estremamente significativa. Permette di scambiare idee, modi di pensare o di agire. Ci permette di imparare.

Per questo motivo, quest'anno abbiamo realizzato questo catalogo basandoci sul concetto di condivisione. In particolare, condividere quello di cui siamo più soddisfatti. E questo è un aspetto che va ben oltre i nostri prodotti. Naturalmente presenteremo le novità più importanti e condivideremo le caratteristiche tecniche di ogni prodotto, ma soprattutto ci teniamo a condividere i principi che ci guidano.

E, in particolare, quelli che hanno a che fare con lo sviluppo sostenibile e il rispetto dell'ambiente. Ci stiamo muovendo in questa direzione già da diversi anni e il nostro impegno continua a rivelarsi valido e sempre più solido.

E dopo la condivisione? È la volta dell'ispirazione. Ci piace immaginare che questo catalogo possa essere fonte di ispirazione per qualcuno. Anche se si tratta di una sola persona, potremo dire di aver raggiunto l'obiettivo e di essere riusciti a diffondere un messaggio di responsabilità.

Cominciamo.

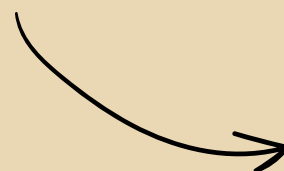

INDICE DEI CONTENUTI

THINK SUSTAINABLE, THINK BIC

01.

Modi per essere più sostenibili

02. GAMMA ECO

BIC® Super Clip Origin
Matita di grafite Sprout™
BIC® Evolution® Ecolutions®

03.

9R della sostenibilità

04. BIC® 4 COLOURS®

BIC® 4 Colours®
BIC® 4 Colours® Flags Collection
BIC® 4 Colours® nuove combinazioni

05. BIC® SUPER CLIP

BIC® Super Clip Soft, Glacé e Advance

06. BIC® CRISTAL® RE'NEW™

BIC® Cristal® Re'New™

02

07. BIC® MEDIA CLIC

BIC® Media Clic

03

BIC® Media Clic Ecolutions®

BIC® Media Clic Biobased Ecolutions®

04

08. QUADERNI

Rocketbook® Core Executive A5
Rocketbook® Fusion Executive A5
Rocketbook® Core Mini A6

10

09. STAGIONE DEI REGALI

BIC® Collection Box
Confezioni regalo penne Premium
Taccuini Rocketbook®

12

10. ACCENDINI

Accendini DJEEP®
Accendino BIC® J25
Accendino BIC® J26
Accendino BIC® J23

20

22

11. VERDE E IMPEGNO PER IL FUTURO

24

28

32

34

48

THINK SUSTAINABLE, THINK BIC

**Pensa alla "penna" o all'"accendino".
Pensa a un servizio efficiente e affidabile.
Pensa alla sostenibilità e alle iniziative
sociali.
Pensa a lavorare insieme per trovare le
soluzioni migliori.
E ora pensa a tutte ciò che possiamo fare
per un marchio, per il tuo marchio.**

**Pensa a un'icona e a un'innovazione.
Affidabile. Vicina.
Ma non pensare come hai sempre fatto.
Pensa in maniera diversa: più responsabile,
più impegnata, più ecologica.
Più sostenibile.**

Think big. Think sustainable. Think BIC.

I nostri valori

Quando si parla di valori, a volte sembrano concetti astratti e generici. Non dovrebbe essere così. Al contrario, dovrebbero racchiudere tutte le azioni effettivamente svolte. Possiamo riassumere i nostri valori in 3 punti chiave, ma ognuno di essi significa molto di più di poche parole. Dietro ogni concetto ci sono persone, cambiamenti e vita. Si tratta quindi di soli 3 punti, ma in realtà c'è molto di più. Pensaci.

Iconico e innovativo.

Una costante vocazione all'innovazione che si manifesta nell'implementazione di nuove tecniche di personalizzazione dei prodotti, nel lancio di nuovi prodotti più sostenibili e di qualità superiore e in nuove speciali finiture di tendenza, per i prodotti più iconici. Un marchio riconoscibile a livello mondiale e un'icona d'avanguardia grazie allo spirito innovativo.

Responsabile.

Abbiamo creato fiducia per decenni grazie al nostro marchio iconico, al nostro forte impegno per soluzioni sostenibili e di alta qualità, e ai nostri programmi di responsabilità sociale ed ecologica. Solo due esempi: Utilizziamo solo elettricità da fonti rinnovabili per ridurre le emissioni di gas serra e, fino al 2022, la BIC Corporate Foundation ha aiutato 187 milioni di bambini in tutto il mondo."

Vicino a te.

Produzione locale, più vicina a te, per ridurre l'impronta di carbonio. Siamo vicini a te, anticipiamo le tue esigenze, offrendo il massimo dettaglio nella personalizzazione dei prodotti e strumenti digitali per configurarli nel modo più comodo.



MODI PER ESSERE PIÙ SOSTENIBILI

COME ESSERE + SOSTENIBILI

O meglio, come siamo più sostenibili. Perché non si tratta di qualcosa che arriva all'improvviso, ma su cui stiamo lavorando da anni e che potremmo riassumere in 5 punti. Sviluppiamo...

- 1 PROMUOVERE L'INNOVAZIONE SOSTENIBILE.**
La guida che ci indica i passi da percorrere nello sviluppo di novità sia a livello di prodotti che di processi.
- 2 AGIRE CONTRO IL CAMBIAMENTO CLIMATICO.**
Utilizzo di energia elettrica proveniente da fonti rinnovabili per ridurre le emissioni di gas a effetto serra, trasformazione nell'utilizzo della plastica, adesione al Global Compact delle Nazioni Unite, rinnovo dell'impegno per il clima e allineamento al TCFD, il gruppo di lavoro creato su richiesta dei leader del G20.
- 3 IMPEGNARSI PER LA SICUREZZA SUL LAVORO.**
Massima responsabilità in tutti i protocolli di sicurezza legati allo svolgimento del lavoro..
- 4 COINVOLGIMENTO PROATTIVO DEI FORNITORI.**
Lavoro congiunto e collaborazione con i fornitori che condividono i nostri principi
- 5 LAVORARE PER UNA VITA MIGLIORE ATTRAVERSO L'ISTRUZIONE.**
Oltre 187 milioni di bambini hanno beneficiato di azioni dirette come fornitura di materiale scolastico, organizzazione di laboratori scolastici, sviluppo di strumenti pedagogici per gli insegnanti o assistenza economica.

BIC® Super Clip Origin

**BENVENUTO
IN UN'ERA PIÙ
INNOVATIVA E
SOSTENIBILE**



ORIGIN BIOBASED

Benvenuto in una nuova era in cui l'ecodesign riveste un ruolo di primo piano quando si tratta di innovazione.

Scopri la nostra nuova penna a sfera BIC® Super Clip Origin!



**LA NOSTRA NUOVA BIC® SUPER CLIP È
REALIZZATA IN MATERIALE BIOBASED**

**PRODOTTO CON INGREDIENTI NATURALI, NESSUNO DEI
QUALI DERIVA DA PETROLIO O COMBUSTIBILI FOSSILI*.**

*si riferisce a fusto e clip



**NUOVI COLORI
SAND E GREEN
GRASS**

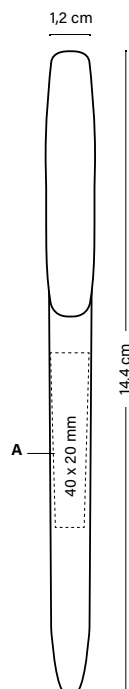

BIC® SUPER CLIP ORIGIN 1038 Colore inchiostro
A SP: max. 1 col.

MOQ: 250 pz.	Prezzo (€)			
	250-499	500-999	1000-2499	2500-4999 5000
SP	1,93	1,84	1,76	1,68 1,64

I prezzi includono un colore con serigrafia in una posizione.

15% DI SCONTO AGGIUNTIVO

Sconto valido per quantità standard e fino a quando è applicabile il listino 2023

IMBALLAGGIO SPECIALE OPZIONALE



**NUOVO
COLLECTION BOX
(1, 2 E 3 PEZZI)**

IMBALLAGGIO ESTERNO



250 ± 2,6 KG

*Il colore Green Grass sarà disponibile dal prossimo ottobre 2023.



BREVI STORIE DI SOSTENIBILITÀ:

Ecco la nuova BIC® Super Clip Origin. È perfetta per gli studenti che bevono da una bottiglia di metallo, ideale per le famiglie che riutilizzano l'acqua della doccia per innaffiare le piante e ottima per chiunque voglia contribuire a rendere migliore questo pianeta.



100% DI ELETTRICITÀ
PROVENIENTE DA FONTI
RINNOVABILI



MADE IN EUROPE A
BASSO IMPATTO DI
TRASPORTO



LA MATITA SOSTENIBILE CHE SI PUÒ PIANTARE DOPO L'USO E FAR CRESCERE IN ERBE, VERDURE O FIORI.

Pensaci. C'è qualcosa di più sostenibile che poter piantare una matita dopo averla usata, in modo che cresca come ortaggio, erba aromatica o pianta fiorita? È possibile scegliere tra 8 diversi semi. Sono 8 modi diversi per essere più sostenibili.



1. Abete



2. Girasole



3. Margherita



4. Nontiscordardimé



5. Basilico



6. Timo



7. Salvia



8. Pomodoro Ciliegino



SCEGLI TRA 8 SEMI E PIANTA DOPO L'USO

AGGIUNGI UN CARTONCINO STANDARD O PERSONALIZZATO

100% RICICLABILE

PERSONALIZZAZIONE DEL FUSTO CON INCISIONE LASER

LEAD TIMES A PARTIRE DA 5 GIORNI

MOQ. 100 UNITÀ



BREVI STORIE DI SOSTENIBILITÀ:

Per chi ha un giardino o lo desidera. Per chi ama piantare, annaffiare e prendersi cura dell'ambiente. Per chi ama la natura.

Istruzioni per la semina sul retro. È possibile modificare il carattere e i colori del cartoncino personalizzato sul retro!



Cartone standard!



Cartone personalizzabile!



Fusto standard

Fusto personalizzato

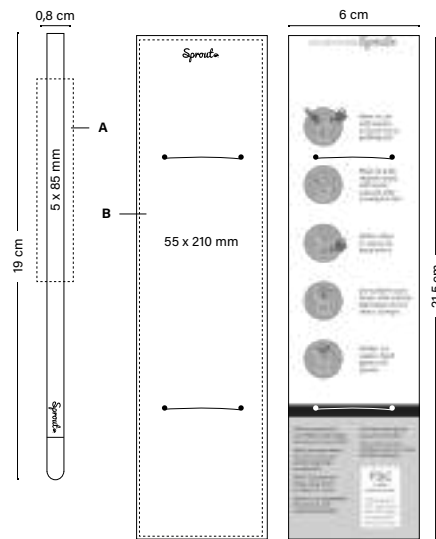

MATITA DI GRAFITE SPROUT™

53062

A LE

B DG

MOQ: 100 pz.

	100	250	500	1000	2500	Prezzo (€)
53062 LE	1,86	1,73	1,57	1,35	1,28	
Supplemento per imballaggi speciali	100	250	500	1000	2500	
Cartone singolo standard	0,36	0,34	0,33	0,33	0,31	
Cartone singolo personalizzato (DG)	3,02	1,41	1,32	1,25	0,67	



Sprout



CARTONE FSC E RICICLABILE



IL PROGRAMMA UBICITY™ CONSENTE DI RICICLARE GLI STRUMENTI DI SCRITTURA BIC



MATITA PC HB Ø 2,3MM



LASER



DIGITAL

BIC® Evolution® Ecolutions®

EVOLVERSI È PENSARE ALLA NATURA

Se ci pensi, il modo più sostenibile per progredire è volgere lo sguardo indietro verso l'essenziale. Per questo motivo, per realizzare la matita BIC® Evolution® non viene abbattuto nemmeno un albero, perché prodotta con resina sintetica ricavata da scarti di vasetti di yogurt e frigoriferi.

PERCHÉ RIUTILIZZIAMO SECONDO
NATURA E PER LA NATURA.

FINO AL
60% DI
MATERIALI
RICICLATI

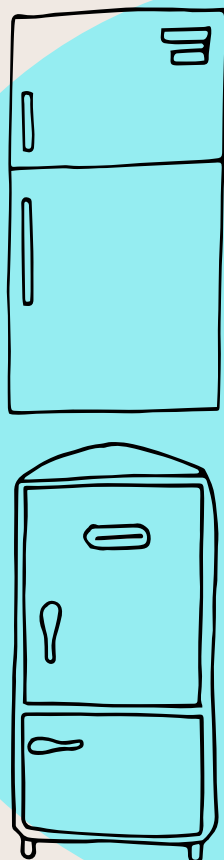

COMPLETAMENTE
PERSONALIZZABILE

NESSUNA SCHEGGIA



01

01

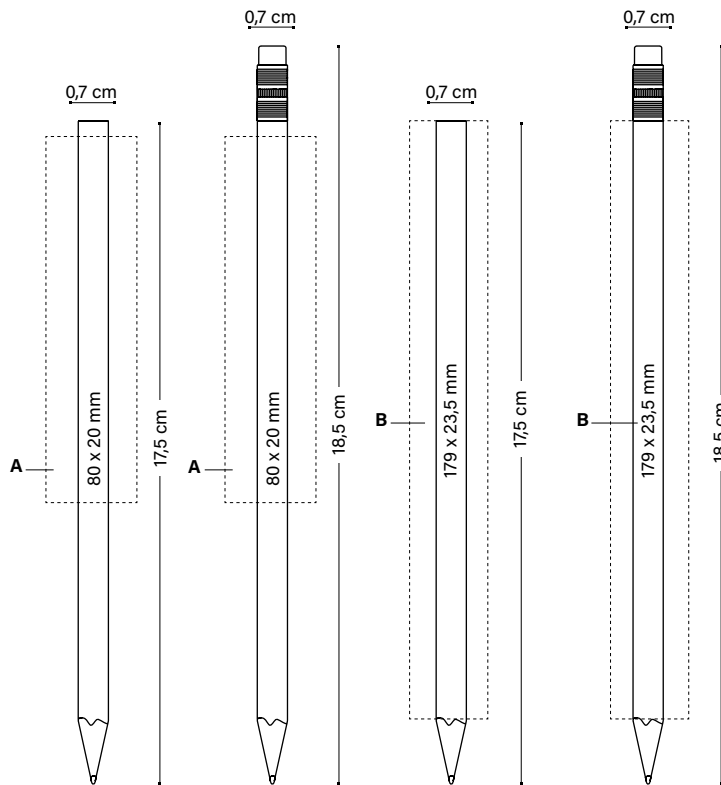

BIC® EVOLUTION® ECOLUTIONS®

ecolutions® 1150 (Matita senza gomma)

ecolutions® 1151 (Matita con gomma)

A SP: max. 1 col.

MOQ: 500 pz.

	Prezzo (€)			
	500-999	1000-2499	2500-4999	5000
1150 SP	0,49	0,46	0,43	0,41
1151 SP	0,83	0,78	0,73	0,69

I prezzi includono un colore con serigrafia in una posizione.

BIC® EVOLUTION® ECOLUTIONS®

ecolutions® 1150 (Matita senza gomma Digital)

ecolutions® 1151 (Matita con gomma Digital)

B DG: Digitale a colori

MOQ: 500 pz.

	Prezzo (€)			
	500-999	1000-2499	2500-4999	5000
1150 DG	0,76	0,73	0,68	0,63
1151 DG	1,11	1,04	0,97	0,91

I prezzi includono la stampa digitale sul fusto.

IMBALLAGGIO SPECIALE OPZIONALE



PLASTIC POUCH (x 3 PZ.)

ORA PUOI AVERLI COME SET!

IMBALLAGGIO ESTERNO



500 ± 3,5 KG

MIX & MATCH



PRODOTTO E STAMPATO NEGLI STABILIMENTI BIC



PRODOTTO IN FRANCIA



CONFORMITÀ NORMATIVA



IMPRIM'VERT®

ecolutions®



IL PROGRAMMA UBICLITY™ CONSENTE DI RICICLARE GLI STRUMENTI DI SCRITTURA BIC



MADE IN EUROPE A BASSO IMPATTO DI TRASPORTO



PUNTA RESISTENTE



NIENTE SCHEGGE



GUAINA PROTETTIVA



FACILE DA USARE E CANCELLARE



MATTAPC HB Ø 2,3 MM



SERIGRAFIA



DIGITAL

QUANDO L'ESPRESSIONE "IMPEGNO PER IL PIANETA" È PIÙ DI UNA SEMPLICE ESPRESSIONE.

Sappiamo che le parole devono essere supportate dai fatti. Ecco perché il nostro impegno nei confronti del pianeta è definito in un piano d'azione basato sulle 9 R dell'economia circolare. Ognuna di esse ha un grande valore ambientale e, in sinergia con le altre, allunga la vita dei prodotti e crea valore aggiunto.



BIC GRAPHIC: IL NOSTRO IMPEGNO PER L'AMBIENTE



**BIC® WIDE BODY™
ECOLUTIONS®**

**BIC® CLIC STIC
ECOLUTIONS®**

**BIC® ROUND STIC®
ECOLUTIONS®**



Prodotto con scarti di vassoi di frutta e verdura.



**BIC® PERMANENT
MARKER ECOLUTIONS®**

**BIC® MATIC®
ECOLUTIONS®**



Prodotto con rifiuti farmaceutici.

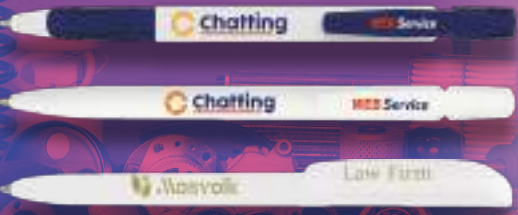

**BIC® MEDIA CLIC
GRIP ECOLUTIONS®**

**BIC® MEDIA CLIC
ECOLUTIONS®**

**BIC® SUPER CLIP
ECOLUTIONS®**



Prodotto con scarti di parti plastiche di automobili.



**BIC® MEDIA CLIC
BIOBASED
ECOLUTIONS®**



Prodotto con canna da zucchero.



**MINA IN GRAFITE
SPROUT™**



Cartone FSC e riciclabile.



**BIC® EVOLUTION®
ECOLUTIONS®**



Prodotto con frigoriferi e vassetti di yogurt riciclati.

SEMPRE UN'ICONA

Quando persone di ogni genere e in ogni parte del mondo conoscono un prodotto, è perché è diventato un'icona. Qualche tempo dopo, quando queste persone riprendono in mano questa icona, improvvisamente si rendono conto che qualcosa non è esattamente identico a prima. Qualcosa è cambiato. Potrebbe trattarsi di una nuova finitura o una nuova combinazione.





Salve! Noi siamo la famiglia BIC® 4 Colours®

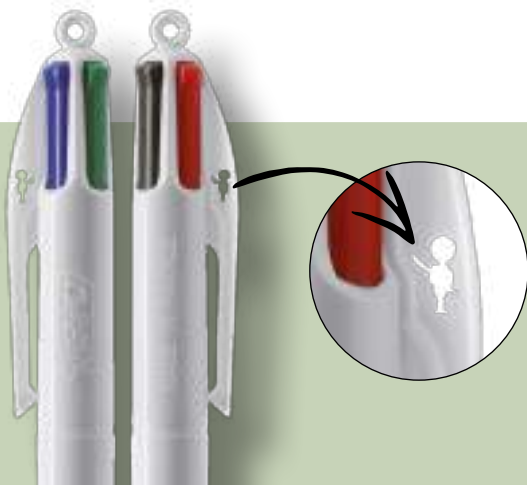

LO SAPEVI CHE...

... la nuova clip e i nuovi pulsanti della nostra iconica penna BIC® 4 Colours® consentono di ridurre il peso della parte superiore del prodotto del 13,1%, per una riduzione totale di **44 tonnellate** l'anno di materie plastiche e coloranti?

Perché i piccoli cambiamenti possono fare una grande differenza.

La nuova e la vecchia clip coesisteranno da giugno 2023 a giugno 2024. All'interno di un ordine, la clip sarà sempre dello stesso tipo.

BIC® 4 Colours® Flags Collection

IL CLASSICO RINNOVATO

Adattarsi ai tempi senza perdere la propria essenza. È questo che rende intramontabile un classico. BIC® 4 Colours® Flags Collection ne è un chiaro esempio. È sostanzialmente invariato, ma il suo nuovo look è sorprendente. Le sue tonalità sono così speciali che fanno sembrare il mondo più colorato.



03/47/05

02/03/12

03/47/04

03/12/03

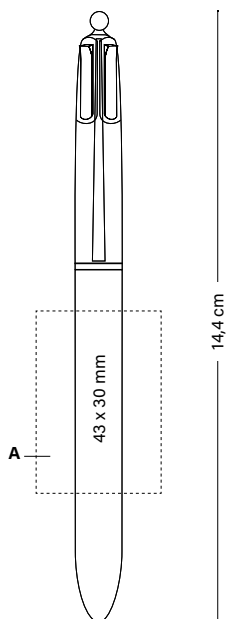

BIC® 4 COLOURS® FLAGS COLLECTION
1067

Colore inchiostro
● ● ● ●

A SP: max. 2 col.

MOQ: 250 pz.

Prezzo (€)

Combinazione colori standard

	250-499	500-999	1000-2499	2500-4999	5000
SP	4,77	4,33	3,99	3,74	3,51

Costo aggiuntivo di stampa per colore e posizione

SP	0,17	0,14	0,14	0,14	0,13
----	------	------	------	------	------

I prezzi includono una stampa in una posizione a seconda della tecnica specificata.

IMBALLAGGIO SPECIALE OPZIONALE



**NUOVO
COLLECTION BOX
(1, 2 E 3 PEZZI)**

IMBALLAGGIO ESTERNO



250 ± 3,2KG



Servizio di ricarica su richiesta



COLORI PERSONALIZZATI



PRODOTTO E STAMPATO NEGLI STABILIMENTI BIC



PRODOTTO IN FRANCIA



CONFORMITÀ NORMATIVA



IMPRIM'VERT®



IL PROGRAMMA UBICUITY™ CONSENTE DI RICICLARE GLI STRUMENTI DI SCRITTURA BIC



100% DI ELETTRICITÀ PROVENIENTE DA FONTI RINNOVABILI



MADE IN EUROPE A BASSO IMPATTO DI TRASPORTO



PENNA A SFERA M



SERIGRAFIA

Le nuove combinazioni BIC® 4 Colours®

E SE UN'ICONA UNIVERSALE DIVENTASSE ANCHE UN'ICONA PERSONALE?

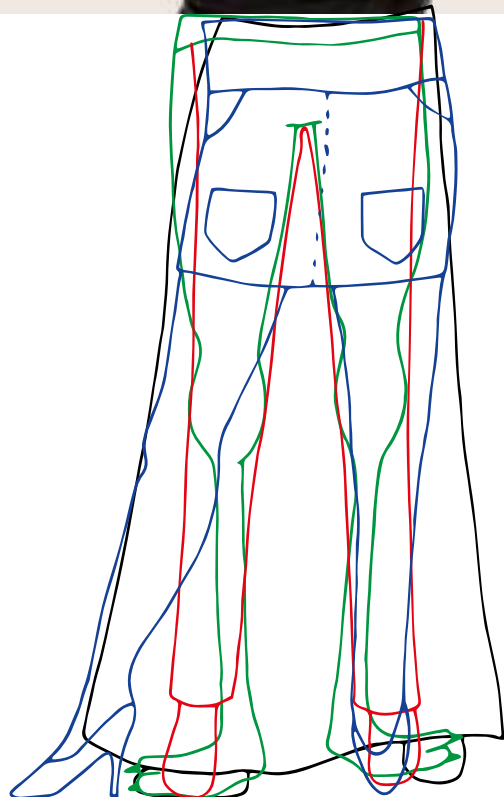

È quello che succede grazie alle nuove combinazioni con la parte superiore nera: puoi scegliere quella che ti piace di più o quella che ti rappresenta di più. Il lusso di BIC® 4 Colours® Glacé Gold, il design di BIC® 4 Colours® Glacé Silver, l'eleganza di BIC® 4 Colours® Soft o il look naturale di BIC® 4 Colours® Wood Style.

QUALE TI RAPPRESENTA?



BIC® 4 Colours® Glacé Silver

BIC® 4 Colours® Glacé Gold

BIC® 4 Colours® Wood Style

BIC® 4 Colours® Soft

NUOVO!

*SCOPRI LA
NUOVA PARTE
SUPERIORE
NERA.*

PARTE SUPERIORE NERA **NUOVO!**

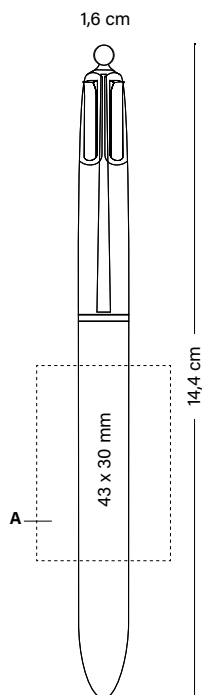

Servizio di ricarica su richiesta

02/47G

02/76

02/6AW

02/02F

BIC® 4 COLOURS® GLACÉ

A SP: max. 2 col.

BIC® 4 COLOURS® WOOD STYLE

A SP: max. 2 col.

BIC® 4 COLOURS® SOFT

A SP: max. 1 col.

BIC® 4 COLOURS® GLACÉ

1057 / 1058

MOQ: 250 pz.

Colore inchiostro



Prezzo (€)

	250-499	500-999	1 000-2 499	2 500-4 999	5 000
1057 SP	3,90	3,51	3,27	3,06	2,85
1058 (lanyard)* - SP	4,36	3,93	3,64	3,42	3,19

BIC® 4 COLOURS® WOOD STYLE

1061 / 1064

MOQ: 250 pz.

Colore inchiostro



Prezzo (€)

	250-499	500-999	1000-2499	2500-4999	5000
1061 SP	4,06	3,67	3,40	3,18	3,00
1064 (lanyard)* - SP	4,52	4,08	3,78	3,55	3,35

BIC® 4 COLOURS® SOFT

1060 / 1063

MOQ: 250 pz.

Colore inchiostro



Prezzo (€)

	250-499	500-999	1000-2499	2500-4999	5000
1060 SP	4,06	3,67	3,40	3,18	3,00
1063 (lanyard)* - SP	4,52	4,08	3,78	3,55	3,35

Costo aggiuntivo di stampa per colore e posizione

SP	0,17	0,14	0,14	0,14	0,13
----	------	------	------	------	------

I prezzi includono un colore con serigrafia in una posizione.

IMBALLAGGIO SPECIALE OPZIONALE



NUOVO COLLECTION BOX (1, 2 E 3 PEZZI)

IMBALLAGGIO ESTERNO



250 ± 3,2KG



IL PROGRAMMA UBICITY™ CONSENTE DI RICICLARE GLI STRUMENTI DI SCRITTURA BIC



100% DI ELETTRICITÀ PROVENIENTE DA FONTI RINNOVABILI



MADE IN EUROPE A BASSO IMPATTO DI TRASPORTO



PENNA A SFERA M



SERIGRAFIA

ALLEGRO COME LA LIMONATA, CLASSICO COME I 4 INCHIOSTRI ORIGINALI

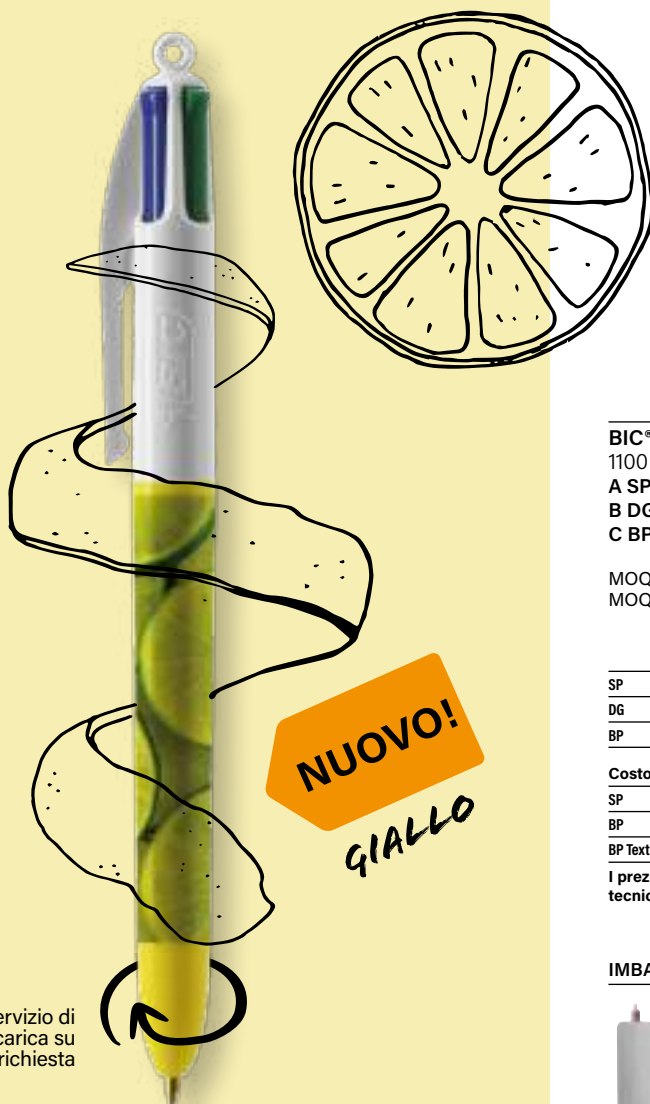

Servizio di ricarica su richiesta

02/12

NUOVO!
GIALLO

Ti presentiamo la versione più vivace e ottimista della famiglia BIC® 4 Colours® con gli inchiostri classici: rosso, blu, nero e verde.

BIC® 4 Colours®

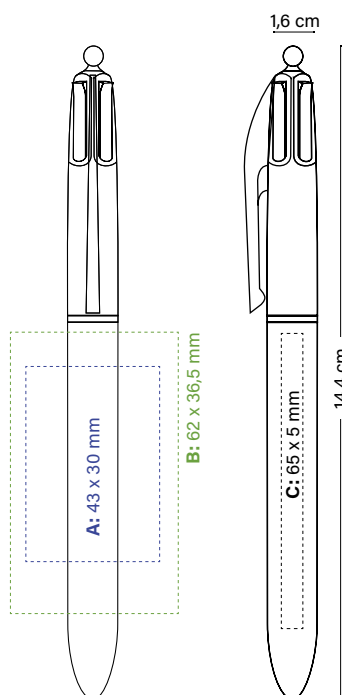

BIC® 4 COLOURS

1100 / 1101* (con lanyard)

Colore inchiostro



A SP : max. 4 col.

B DG : stampa digitale (area per le immagini)

C BP : A colori

MOQ: 250 pz. (SP, DG)

Prezzo (€)

MOQ: 100 pz. (BP)

	100-249	250-499	500-999	1000-2499	2500-4999	5000
SP	-	3,41	3,09	2,85	2,67	2,51
DG	-	4,66	4,22	3,92	3,64	3,44
BP	4,51	3,68	3,33	3,10	2,90	2,73

Costo aggiuntivo di stampa per colore e posizione

SP	-	0,17	0,14	0,14	0,14	0,13
BP	0,26	0,24	0,22	0,21	0,20	0,19
BP Texture	0,20	0,18	0,16	0,15	0,15	0,14

I prezzi includono una stampa in una posizione a seconda della tecnica specificata.

IMBALLAGGIO SPECIALE OPZIONALE



IMBALLAGGIO ESTERNO



Disponibile a partire dal prossimo ottobre 2023. *Disponibile anche con cordino, chiedete al vostro referente BIC Graphic.



COLORI PERSONALIZZATI



PRODOTTO E STAMPATO NEGLI STABILIMENTI BIC



PRODOTTO IN FRANCIA



CONFORMITÀ NORMATIVA



IMPRIM'VERT®



IL PROGRAMMA UBICUITY™ CONSENTE DI RICICLARE GLI STRUMENTI DI SCRITTURA BIC



100% DI ELETTRICITÀ PROVENIENTE DA FONTI RINNOVABILI



MADE IN EUROPE A BASSO IMPATTO DI TRASPORTO



PENNA A SFERA M



SERIGRAFIA



DIGITAL



BRITEPIX™

TEXTURE BRITEPIX™ PERSONALIZZAZIONE BRITEPIX™

BIC® Super Clip Soft, Glacé & Advance

LA CHIAMIAMO SUPER E NON È UN'ESAGERAZIONE

Proprio così. La chiamiamo Super per il suo stile moderno e per l'ampia area di stampa sulla clip, per non parlare del fatto che è prodotta in Europa con energia elettrica proveniente da fonti rinnovabili al 100% e fabbricata e stampata negli stabilimenti BIC, in modo da lasciare una minore impronta di carbonio. E abbiamo tre versioni: Soft, Glacé e Advance. Scegli la tua Super!



BIC® SUPER CLIP GLACÉ

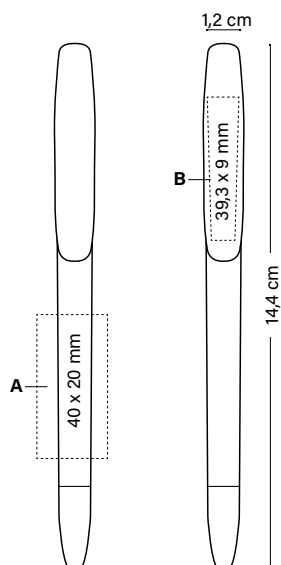

BIC® SUPER CLIP GLACÉ ADVANCE



BIC® SUPER CLIP SOFT & SOFT ADVANCE



BIC® SUPER CLIP GLACÉ & ADVANCE

Colore inchiostro ● ●

1082/1084

A SP: max. 2 col.

B SP: max. 1 col.

Prezzo (€)

MOQ: : 250 pz. 250-499 500-999 1000-2499 2500-4999 5000

	250-499	500-999	1000-2499	2500-4999	5000
1082					
SP	1,80	1,58	1,47	1,42	1,37
1084					
SP	2,10	1,81	1,70	1,65	1,60

Costo aggiuntivo di stampa per colore e posizione

	250-499	500-999	1000-2499	2500-4999	5000
SP	0,17	0,14	0,14	0,14	0,13
Sección Oro / Rosa	0,15	0,15	0,15	0,15	0,15

I prezzi includono una stampa in una posizione a seconda della tecnica specificata.

BIC® SUPER CLIP SOFT & ADVANCE

Colore inchiostro ● ●

1083/1085

A SP: max. 1 col.

Prezzo (€)

MOQ: : 250 pz. 250-499 500-999 1000-2499 2500-4999 5000

	250-499	500-999	1000-2499	2500-4999	5000
1083					
SP	2,22	1,94	1,83	1,75	1,71
1085					
SP	2,51	2,19	2,06	1,98	1,94

Costo aggiuntivo di stampa per colore e posizione

	250-499	500-999	1000-2499	2500-4999	5000
SP	0,17	0,14	0,14	0,14	0,13
Sección Oro / Rosa	0,15	0,15	0,15	0,15	0,15

I prezzi includono una stampa in una posizione a seconda della tecnica specificata.

SCONTO AGGIUNTIVO DEL 15%

per Super Clip Soft. Sconto valido per quantità standard e fino a quando è applicabile il listino 2023

IMBALLAGGIO SPECIALE OPZIONALE

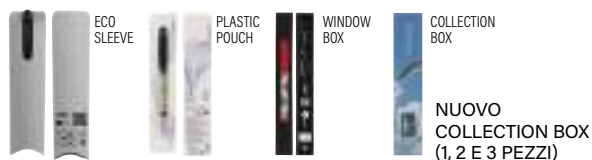

IMBALLAGGIO ESTERNO



250 ± 2,6 KG



COLORI PERSONALIZZATI



PRODOTTO E STAMPATO NEGLI STABILIMENTI BIC



PRODOTTO IN EUROPA



CONFORMITÀ NORMATIVA



ISO certified



IMPRIM'VERT®



IL PROGRAMMA UBICITY™ CONSENTE DI RICICLARE GLI STRUMENTI DI SCRITTURA BIC



100% DI ELETTRICITÀ PROVENIENTE DA FONTI RINNOVABILI



MADE IN EUROPE A BASSO IMPATTO DI TRASPORTO



PENNA A SFERA M



SERIGRAFIA

BIC® CRISTAL® RE'NEW™

Avanti così! Perché è ancora un'icona. E perché si può scrivere con la stessa penna per sempre, semplicemente sostituendo la cartuccia d'inchiostro.

 **Centre
Pompidou**

2006

La penna BIC® viene inserita nella collezione permanente del Museo Nazionale d'Arte Moderna-Centro di Creazione Industriale (Centro Georges-Pompidou) di Parigi.



Fine
anni '90

Lancio della collezione di arte contemporanea BIC® con oltre 250 opere di artisti internazionali, tutte create o ispirate ai prodotti BIC®.



1952

Lancio della campagna "Elle court elle court la pointe BIC®".

Continua a scrivere la storia

2020

Lancio della nuova BIC® Cristal®, un modello metallico e ricaricabile. Il design della classica BIC® Cristal® con un tocco di modernità nel corpo in alluminio opaco e nel cappuccio in plastica riciclata.



MoMA

2001

La penna BIC® entra a far parte della collezione permanente del Dipartimento di Architettura e Design del MOMA.



1965

Ingresso ufficiale delle penne nelle scuole francesi.

1950

Nascita di BIC® Cristal®. Marcel Bich migliora il design della penna a sfera di László Bíró e lancia la propria penna con il marchio BIC®.



BIC® Cristal® Re'New™

DOVE L'INNOVAZIONE INCONTRA L'ECODESIGN

La versione classica è stata rivisitata con un'iconica finitura metallica e un cappuccio in plastica riciclata.

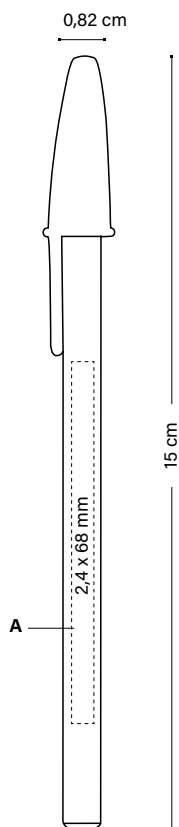

BIC® CRISTAL® RE'NEW™

1090

A LE: max. 1 col.

Colore inchiostro



Prezzo (€)

MOQ: : 25 pz.	25-49	50-99	100-249	250-499	500-1000
LE	7,47	6,95	6,44	6,18	5,92

Costo aggiuntivo di stampa per colore e posizione

LE	1,98	1,66	1,42	1,29	1,17
----	------	------	------	------	------

I prezzi comprendono un'incisione laser in una posizione.

IMBALLAGGIO ESTERNO



44 ± 1KG



1 penna +
2 ricariche

BIC® WINDOW BOX

**LA TUA CRISTAL
RE'NEW VIENE
CONSEGNATA
IN QUESTA
CONFEZIONE!**

(Inclusa nel prezzo)



PRODOTTO
E STAMPATO NEGLI
STABILIMENTI BIC



CONFORMITÀ
NORMATIVA



IMPRIM'VERT®



IL PROGRAMMA UBICITY™
CONSENTE DI RICICLARE GLI
STRUMENTI DI SCRITTURA BIC



PENNA A SFERA M



LASER

BIC® Media Clic

CREA ED ESPRIMI LA TUA IDENTITÀ DI MARCHIO!

Uno dei bestseller del settore, con un design funzionale e ampiamente riconosciuto, la nostra BIC® Media Clic è un prodotto di lunga durata disponibile in diversi materiali. Scegli tra i modelli Standard, Riciclato, BIOBASED, Antibatterico e Antimicrobico. Lasciati ispirare dall'ampia gamma di finiture e colori e abbinali per valorizzare il tuo marchio. Sentiti libero di creare ed esprimere la tua identità di marchio!

*ANCHE IN
PORTAMINE*

*ICONICO MARCHIO BIC®
IN RILIEVO!*

*PIÙ DI
10.000 CLIC!*



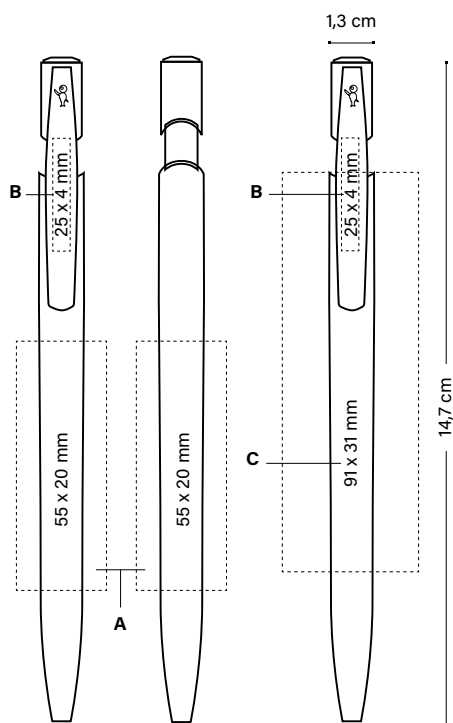

BIC® MEDIA CLIC
 1025 PENNA A SFERA - 1028 PORTAMINA
 A SP: max. 4 col.
 B SP: max. 2 col.
 C DG: a todo color

Colore inchiostro



Prezzo (€)

MOQ: : 500 pz. 500-999 1000-2499 2500-4999 5000

PENNA A SFERA BIC® MEDIA CLIC
 1025

SP	0,67	0,60	0,54	0,50
DG	0,92	0,84	0,76	0,72

PORTAMINE BIC® MEDIA CLIC
 1028

SP	0,87	0,78	0,73	0,69
DG	1,03	0,94	0,87	0,83

Costo aggiuntivo di stampa per colore e posizione

SP	0,14	0,14	0,14	0,13
----	------	------	------	------

I prezzi includono una stampa in una posizione a seconda della tecnica specificata.

IMBALLAGGIO SPECIALE OPZIONALE

IMBALLAGGIO ESTERNO



ECO SLEEVE

PLASTIC POUCH

WINDOW BOX



500 ± 4,1 KG

MIX & MATCH



COLORI PERSONALIZZATI



PRODOTTO E STAMPATO NEGLI STABILIMENTI BIC



PRODOTTO IN SPAGNA



CONFORMITÀ NORMATIVA



ISO certified



IMPRIM'VERT®



IL PROGRAMMA UBICUITY™ CONSENTE DI RICICLARE GLI STRUMENTI DI SCRITTURA BIC



100% DI ELETTRICITÀ PROVENIENTE DA FONTI RINNOVABILI



MADE IN EUROPE A BASSO IMPATTO DI TRASPORTO



PENNA A SFERA M



SERIGRAFIA



DIGITAL

BIC® Media Clic Ecolutions®

ecolutions®

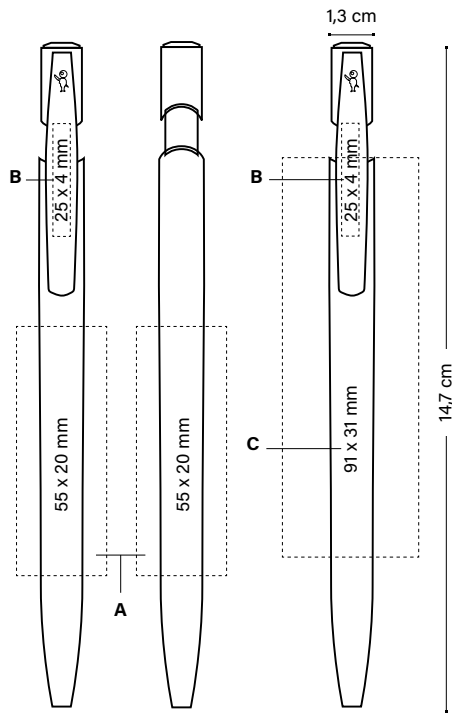

BIC® MEDIA CLIC ECOLUTIONS® 1E25 PENNA A SFERA

Colore inchiostro



A SP: max. 4 col.

B SP: max. 2 col.

C DG: a todo color

	MOQ: 500 pz.	500-999	1000-2499	2500-4999	5000
ecolutions® 1E25 (Penna a sfera)					
SP		0,67	0,60	0,54	0,50
DG		0,92	0,84	0,76	0,72
1028 (Portamine)					
SP		0,87	0,78	0,73	0,69
DG		1,03	0,94	0,87	0,83

Costo aggiuntivo di stampa per colore e posizione

SP	0,14	0,14	0,14	0,13
----	------	------	------	------

I prezzi includono una stampa in una posizione a seconda della tecnica specificata.

IMBALLAGGIO SPECIALE OPZIONALE IMBALLAGGIO ESTERNO



ECO SLEEVE

PLASTIC POUCH

WINDOW BOX

500 ± 4,1 KG



COLORI PERSONALIZZATI



PRODOTTO E STAMPATO NEGLI STABILIMENTI BIC



PRODOTTO IN SPAGNA



CONFORMITÀ NORMATIVA



IMPRIM'VERT®

ecolutions®



PARTI DI PLASTICA PER AUTO



IL PROGRAMMA UBICITY™ CONSENTE DI RICICLARE GLI STRUMENTI DI SCRITTURA BIC



100% DI ELETTRICITÀ PROVENIENTE DA FONTI RINNOVABILI



MADE IN EUROPE A BASSO IMPATTO DI TRASPORTO



PENNA A SFERA M



SP SERIGRAFIA



DG DIGITAL

BIC® Media Clic Biobased Ecolutions®

ecolutions®

LOGO BIOBASED
SEMPRE VISIBILE!

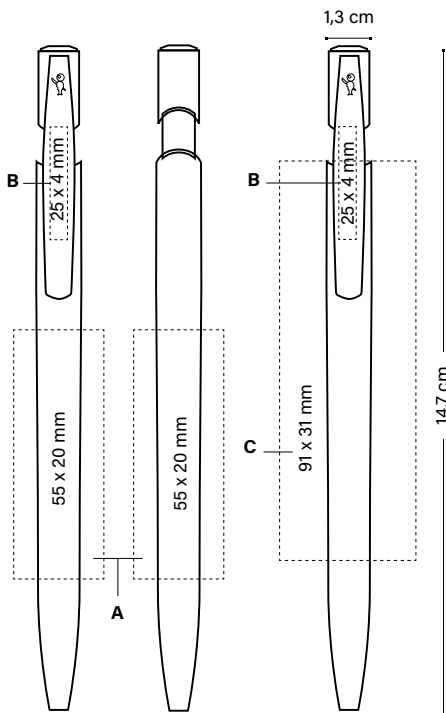

BIC® MEDIA CLIC BIOBASED ECOLUTIONS®

Colore inchiostro



1972 PENNA A SFERA

A SP: max. 4 col.

B SP: max. 2 col.

C DG: a todo color

Prezzo (€)

MOQ: 500 pz.	500-999	1000-2499	2500-4999	5000
ecolutions® 1972				
SP	0,80	0,74	0,67	0,62
DG	1,08	1,00	0,90	0,84

Costo aggiuntivo di stampa per colore e posizione

SP	0,14	0,14	0,14	0,13
----	------	------	------	------

I prezzi includono una stampa in una posizione a seconda della tecnica specificata.

IMBALLAGGIO SPECIALE OPZIONALE



IMBALLAGGIO ESTERNO



MIX & MATCH



COLORI PERSONALIZZATI



PRODOTTO E STAMPATO NEGLI STABILIMENTI BIC



PRODOTTO IN SPAGNA



CONFORMITÀ NORMATIVA



ISO certified



IMPRIM'VERT®

ecolutions®



PARTI DI PLASTICA PER AUTO



IL PROGRAMMA UBICITY™ CONSENTE DI RICICLARE GLI STRUMENTI DI SCRITTURA BIC



100% DI ELETTRICITÀ PROVENIENTE DA FONTI RINNOVABILI



MADE IN EUROPE A BASSO IMPATTO DI TRASPORTO



PENNA A SFERA M



SP SERIGRAFIA



DG DIGITAL



LO SAPEVI CHE...

...una penna a sfera BIC® viene sottoposta ai test più severi e rigorosi durante la fase di produzione, in modo da garantire la qualità della penna. Le penne che non superano questi test vengono sempre scartate e riciclate.

LO SMART NOTEBOOK

Gli smart notebook Rocketbook® consentono di scrivere e disegnare senza sprecare carta. Progettato come un tradizionale quaderno a spirale, Rocketbook® può essere abbinato all'app per organizzare le idee sulle tue piattaforme cloud preferite. Si scrive, si scannerizza, si pulisce con un panno morbido e qualche goccia d'acqua e poi si può riutilizzare.



Rocketbook® Core Executive A5

Il quaderno Rocketbook® Core offre la classica esperienza di carta e penna, ma è progettato per l'era digitale. Sebbene abbia l'aspetto di un tradizionale, Rocketbook® Core è riutilizzabile e collegato a tutti i servizi cloud preferiti.



02
Nero



07
Blu navy



01
Bianco

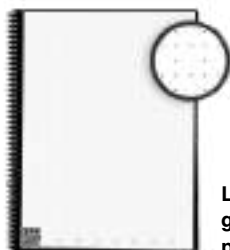

Layout a griglia di punti

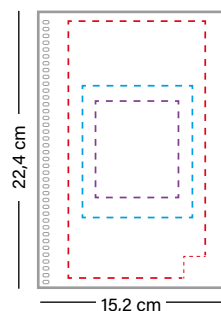

C: 70 x 80 mm
A: 90 x 110 mm
B: 110 x 210 mm

ROCKETBOOK® CORE EXECUTIVE A5 3728

A SP: max. 1 col.

B BP: a colori

C HS: max. 1 col.

36 pagine

MOQ: 50 pz.

Prezzo (€)

	50-99	100-249	250-499	500-999	1000
SP	34,33	32,12	29,23	27,53	26,68
HS	34,92	32,52	29,50	27,76	27,11
BP	39,26	35,02	31,96	30,08	28,44

I prezzi includono una stampa in una posizione a seconda della tecnica specificata.

**IMBALLAGGIO SPECIALE
SEMPRE INCLUSO**

**IMBALLAGGIO ES-
TERNO**



**Personalizzazione visibile
nel ritaglio a finestra**

Ogni modello viene fornito con una confezione regalo che comprende: 1 quaderno + 1 penna + 1 panno + istruzioni



L'APPLICAZIONE
ROCKETBOOK® È
DISPONIBILE IN:



Rocketbook® Fusion Executive A5

Il quaderno Rocketbook® Fusion è adatto a tutti gli obiettivi di classe, ufficio e personali. Rocketbook® Fusion è un quaderno riutilizzabile con sette diversi modelli di pagina che si collegano ai tuoi servizi cloud preferiti. Le 42 pagine sono ricche di calendari, elenchi di cose da fare e layout per appunti.



02
●
Nero



01
○
Bianco

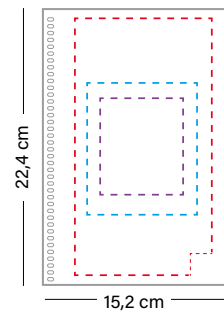

C: 70 x 80 mm
A: 90 x 110 mm
B: 110 x 210 mm

ROCKETBOOK® FUSION EXECUTIVE A5 3726

A SP: max. 1 col.
B BP: a colori
C HS: max. 1 col.
42 pagine

MOQ: 50 pz.

Prezzo (€)

50-99 100-249 250-499 500-999 1000

3726

SP	36,71	35,02	32,98	31,37	30,39
HS	37,30	35,41	33,30	31,58	30,59
BP	42,67	38,41	35,35	33,28	31,88

I prezzi includono una stampa in una posizione a seconda della tecnica specificata.

IMBALLAGGIO SPECIALE
SEMPRE INCLUSO

IMBALLAGGIO
ESTERNO



CONFEZIONE
REGALO
FUSION A5



50 ± 5,8 KG

SETTE STILI DI PAGINA

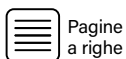

Pagine
a righe



Pianificatore
settimanale



Calendario
mensile



Fogli
puntinati



Modello di
obiettivo OKR



Elenco di
idee



Elenco delle
attività



STAMPATO
NEGLI
STABILIMENTI BIC



CONFORMITÀ
NORMATIVA



IMPRIM'VERT®

L'APPLICAZIONE
ROCKETBOOK® È
DISPONIBILE IN:



SERIGRAFIA



BRITEPIX™



STAMPA A CALDO



SCARICA L'APP

Personalizzazione visibile nel ritaglio a finestra

Ogni modello viene fornito con una confezione regalo che comprende: 1 quaderno + penna + panno + istruzioni

Rocketbook® Core Mini A6

Il taccuino Rocketbook® Core in formato ridotto è stato progettato per chi è sempre in movimento. È il compagno perfetto per prendere appunti ovunque ci si trovi.



02

●
Nero



01

○
Bianco

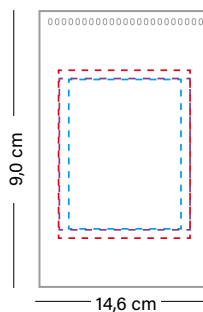
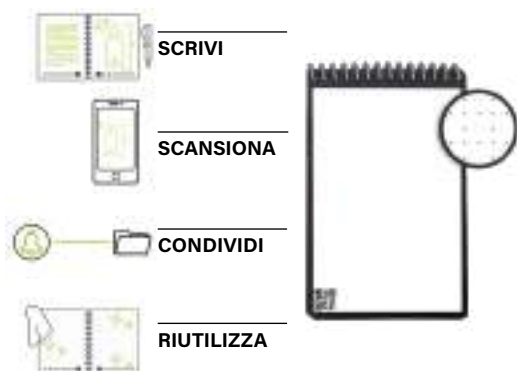

C: 70 x 80 mm
A: 60 x 80 mm
B: 70 x 90 mm

ROCKETBOOK® CORE MINI A6

3727

A SP: max. 1 col.

B BP: a colori

C HS: max. 1 col.

48 pagine

Prezzo (€)

MOQ: 50 pz.	50-99	100-249	250-499	500-999	1000
SP	18,99	17,68	15,97	14,64	14,23
HS	19,41	18,07	16,24	15,30	14,74
BP	23,93	21,07	17,68	16,23	15,51

I prezzi includono una stampa in una posizione a seconda della tecnica specificata.

**IMBALLAGGIO SPECIALE
SEMPRE INCLUSO**

**IMBALLAGGIO
ESTERNO**



CONFEZIONE
REGALO
CORE A6



50 ± 2,6 KG

Personalizzazione visibile nel ritaglio a finestra

Ogni modello viene fornito con una confezione regalo che comprende: 1 taccuino + penna + panno + istruzioni



STAMPATO
NEGLI
STABILIMENTI BIC

CONFORMITÀ
NORMATIVA

IMPRIM'VERT®

L'APPLICAZIONE
ROCKETBOOK® È
DISPONIBILE IN:



SP
SERIGRAFIA

BP
BRITEPIX™

HS
STAMPA A CALDO



SCARICA L'APP

LA STAGIONE DEI REGALI È ALLE PORTE!

Scopri le infinite opzioni di regali personalizzati offerte da BIC® Graphic.

BIC® Collection Boxes

Le cose belle a volte sono migliori quando si uniscono. Come le confezioni BIC® Collection: Scatole di cartone personalizzabili al 100% con ampie superfici di comunicazione. Ideali per combinare i nostri prodotti iconici in una collezione. Più che una penna, è un ottimo modo per ottimizzare le vendite.

IMBALLAGGIO SPECIALE PER:

BIC® 4 COLOURS®

BIC® Wide Body™

BIC® Super Clip

BIC® Brite Liner® Grip

BIC® Grip Roller

BIC® COLLECTION BOX

	Prezzo (€)					
	100-249	250-499	500-999	1000-2499	2500-4999	5000.
991212 1 pezzo	9,50.	4,25.	2,50.	1,65.	1,20.	1,00.
991213 2 pezzi	12,20.	6,25.	3,75.	2,50.	2,20.	1,85.
991214 3 pezzi	13,50.	7,00.	4,70.	3,65.	3,10.	2,80.



PRODOTTO IN SPAGNA



CONFORMITÀ NORMATIVA



ecolutions®



CARTONE FSC E RICICLABILE

Confezioni regalo penne Premium

BIC® WINDOW BOX

Confezione di design premium per tutti gli strumenti di scrittura BIC®, eccetto matite in grafite.

Prezzo (€)
1,44



985241

CONFEZIONE REGALO BIC® CON SEZIONE TRASPARENTE (PER 1 O 2 ARTICOLI)

Confezione per tutti gli strumenti di scrittura, eccetto matite in grafite, con una speciale finestra.

Prezzo (€)
1,97



974599*

CONFEZIONE REGALO BIC® IN CARTONE COLORE NERO E ARGENTO

Confezione per tutti gli strumenti di scrittura, eccetto matite in grafite.

Prezzo (€)
0,35

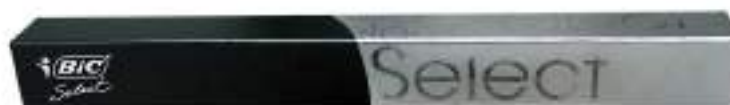

974218*

Gamma Rocketbook®: ottimi regali personalizzati



3726



3727



3728



PRODOTTO
IN SPAGNA



CONFORMITÀ
NORMATIVA



ecolutions®



CARTONE FSC
E RICICLABILE

NON PERDERE MAI LA FIAMMA

No, non perderla mai, tienila sempre accesa. Portala sempre con te. Quella che ti rende speciale, unico e diverso. Ma anche quella che porti con te, probabilmente in tasca. Perché quella fiamma fa parte di te e della tua vita, e potresti averne bisogno in qualsiasi momento.

La necessità di una fiamma può sorgere in molti luoghi e circostanze:



Riscaldamento



Cucina



Situazioni di emergenza



Tempo libero e attività all'aperto



Relax



Uso professionale



Spiritualità



Festeggiamenti



Ristoranti



50

50 ANNI ILLUMINANDO IL FUTURO



PERCHÉ UN
COMPLEANNO
È SEMPRE UN
NUOVO INIZIO.
AUGURI.



Quale modo migliore di festeggiare questo 50° compleanno se non guardando al futuro? Dal 1973, gli accendini BIC® non hanno mai smesso di innovare, sempre con una chiara visione del futuro e un impegno verso la vita, le persone e le soluzioni sostenibili.

Gli accendini BIC® offrono la migliore soluzione per una maggiore efficienza, durata e sicurezza, e questo non si fermerà al 50° anniversario.

UNA NUOVA ESPERIENZA DI ILLUMINAZIONE

Le nuove esperienze ci rendono migliori. Per questo BIC Graphic offre ora gli accendini DJEEP®, un nuovo marchio per amplificare il tuo messaggio - un'opzione fresca per rendere le tue esperienze importanti e garantire che ogni fiamma sia unica e speciale.



Sicurezza e standard: prima le cose importanti prima di tutto

La sicurezza dei consumatori è fondamentale. Pertanto, miglioriamo costantemente i nostri processi produttivi per continuare a soddisfare e superare... i massimi standard di sicurezza internazionali.

Tutti gli accendini venduti da BIC® Graphic soddisfano o superano gli standard internazionali e i requisiti normativi (ISO 9994, EN 13869, ASTM F400, US CPSC).

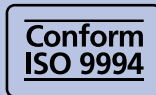

Tutti gli accendini sono conformi agli standard internazionali di sicurezza ISO 9994.



Tutti gli accendini sono conformi agli standard ASTM F400 (American Society for Testing and Materials).

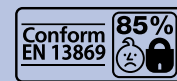

A prova di bambino (EN 13869) per i paesi in cui le normative richiedono questo tipo di sicurezza (ad es. Unione Europea, Stati Uniti, Canada).*

*Un accendino a prova di bambino è un accendino che non può essere azionato da almeno l'85% dei bambini di età inferiore ai 51 mesi. Un accendino elettronico o piezoelettrico è considerato a prova di bambino quando per attivarlo è necessario applicare almeno 42 N sullo stantuffo. Questa caratteristica non è sinonimo di sicurezza totale, poiché nessun accendino è al 100% a prova di bambino. Pertanto, gli adulti devono sempre assicurarsi che gli accendini siano tenuti fuori dalla portata dei bambini, anche se a prova di bambino.

TI PRESENTIAMO DJEEP®

Di lunga durata e progettato con stile. DJEEP® è realizzato per funzionare perfettamente. Ogni accendino è completamente testato per garantire che soddisfi i nostri criteri di massima qualità.

**FINO A 3.500
ACCENSIONI**



**FIAMMA STABILE
PROGETTATA PER
DURARE**

**AMPIA LINGUETTA
PER IL POLLICE**

**DESIGN DI ALTA GAMMA
FORMA RETTANGOLARE UNICA**

Fornirà fino a 3.500 accensioni.

Realizzato con materiali di alta qualità come il Delrin, si accende più di 3.500 volte, molto più della maggior parte degli accendini tascabili. È quindi progettato per durare nel tempo e rendere l'esperienza sostenibile.

Moderno e sofisticato.

DJEEP® ha una forma rettangolare unica, progettata per adattarsi alla tua mano e al tuo stile di vita.

Decorazioni originali.

Scopri tutte le finiture di alta gamma e gli effetti unici che si possono combinare con texture e finiture.

Decorazione digitale 360°

Incredibili possibilità di decorazione grazie alla combinazione di diversi strati e tecnologie.

POSSIBILITÀ DI DECORAZIONE

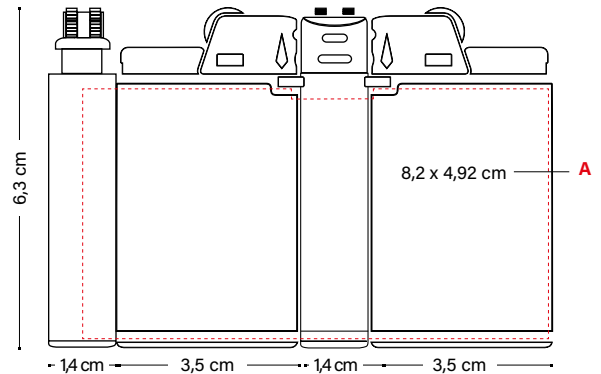
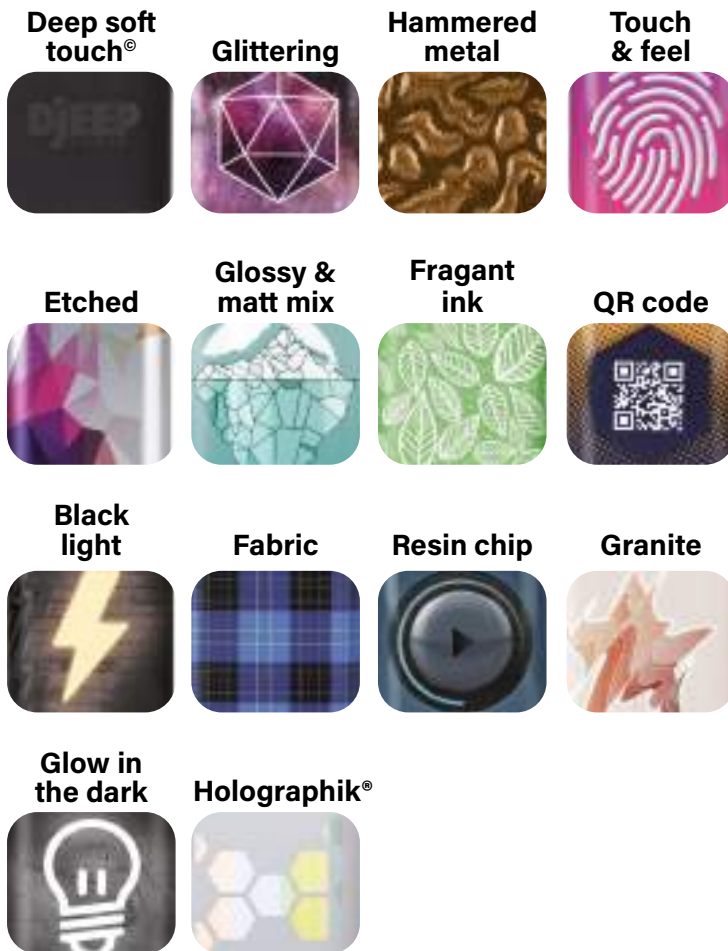

DJEEP® BASIC

A DG: A colori

	Prezzo (€)		
	10.000	25.000	≥ 50.000
DG	2,73	2,59	2,45

* Black/white body, silver hood, white/metallic label base, glossy/mat label finish

Costi aggiuntivi per finiture digitali

	10.000	25.000	≥ 50.000
Black, brass or gold hood	0,08	0,08	0,08
Soft Touch label finish	0,12	0,12	0,12
Possibilità di decorazione	0,26	0,25	0,24

OPZIONI DI DECORAZIONE

14 OPZIONI DI DECORAZIONE DISPONIBILI

FINITURA

G LUCIDO MT MATT ST DJEEP SOFT TOUCH®

COMBINAZIONE DI STAMPA

Combinazione di diverse tecnologie di stampa (digitale, offset, flessografica, serigrafica) a seconda delle quantità e delle opzioni di progettazione.

BASE

WM BIANCO MEDIO M METALLIC SILVER H HOLOGRAPHIC

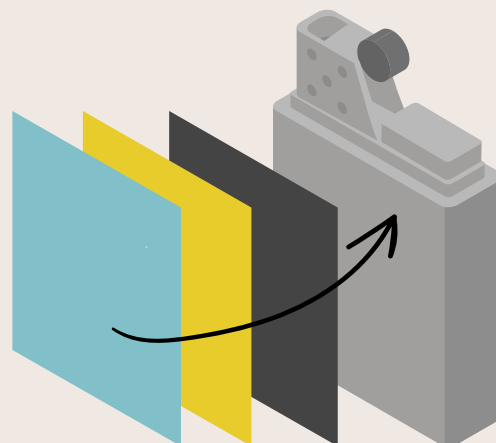

ACCENDI LA TUA IMMAGINAZIONE

Le iconiche, amate e intramontabili forme degli accendini tascabili BIC® restano di tendenza! Quattro diverse grandezze e una vasta gamma di combinazioni di colori.



Accendino BIC® J25

FINO A 1450.

Accendino BIC® J23

FINO A 1800.

Accendino BIC® J26

FINO A 3000.

Accendino BIC® J38

FINO A 1800.

Lunga vita agli accendini.

Anche più lunga di quanto si possa immaginare. Nell'ambito della nostra vocazione all'innovazione nell'economia circolare, abbiamo dedicato più di sette anni allo sviluppo di una tecnologia che ci permette di separare ogni singola parte di un accendino usato e di riciclarla. Stiamo anche operando due programmi di raccolta di accendini in Spagna.

LUNGA VITA AGLI ACCENDINI!



Tecniche di stampa

UN MONDO DI POSSIBILITÀ



Matt



Utilizza la finitura opaca per aggiungere un tocco di eleganza al tuo design.

Brilliant

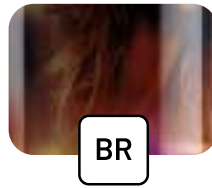

Scegli la finitura brillante per un effetto finale abbagliante.

BritePix™ Digital



La soluzione per una comunicazione a colori con eccellenza fotografica, che produce un'impronta durevole garantendo al tuo logo di lasciare un segno indelebile.

Metallic



Crea effetti incredibili! Effetti metallici su testi, immagini e sfondi.

Holographic

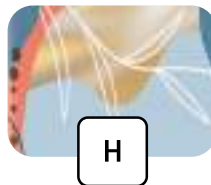

Fatti notare! Gioca con i riflessi d'oro o argento nel tuo design.

Puffy



Personalizzazione in evidenza che conferisce un effetto di Impreziosisci i tuo logo.

UV



Metti in evidenza il tuo marchio con una finitura ultra lucida! Combina una finitura opaca e una lucida per evidenziare i contrasti.

Screen printing



Tecnica perfetta per creare stampe di alta qualità e precisione abbinamenti di colore.

Puffy Glitter



Impreziosisci i tuoi design con l'effetto scintillante del glitter. Guarda e senti la sua texture colorata e glitterata.

Accendino BIC® J25



LA LUCE DELLA VITA

Pensa al design più classico, iconico e personalizzato dell'accendino. Non sarebbe bello che il tuo marchio lo utilizzasse? Personalizzando gli accendini BIC® J25, i marchi condividono per sempre grandi momenti.

FINO A 1.450 ACCENSIONI!



03

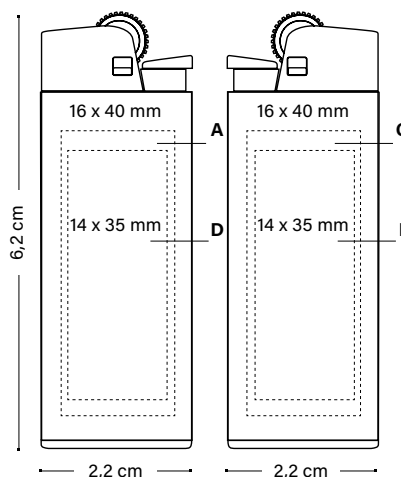

ACCENDINO BIC® J25
2360/2364 Interamente nero
A/C SP: max. 4 col.

ACCENDINO BIC® J25 BRITEPIX™
D/E BP: A colori

	Prezzo (€)				
	300-599	600-1199	1200-2999	3000-5099	5100
2360					
SP	1,43	1,26	1,19	1,16	1,13
BP	1,69	1,51	1,43	1,39	1,34
2364					
SP	1,63	1,51	1,42	1,32	1,25
BP	1,91	1,75	1,64	1,54	1,46
Costo aggiuntivo di stampa per colore e posizione					
SP	0,15	0,14	0,14	0,14	0,11
BP	0,24	0,22	0,21	0,20	0,19

I prezzi della stampa serigrafica comprendono un colore in una posizione.
I prezzi in britePix™ includono la stampa sul corpo.

IMBALLAGGIO

IMBALLAGGIO STANDARD: IN VASSOIO DI 50 UNITÀ



100%
RICICLATO!



600 ± 76 KG



PRODOTTO
E STAMPATO NEGLI
STABILIMENTI BIC



PRODOTTO
IN SPAGNA



PRODOTTO IN FRANCIA



CONFORMITÀ
NORMATIVA



FINO A 1.450



100% DI ELETTRICITÀ
PROVENIENTE DA FONTI
RINNOVABILI



MADE IN EUROPE A BASSO
IMPATTO DI TRASPORTO



SERIGRAFIA



BRITEPIX™

- Classico con design iconico
- Formato tascabile
- Vasta gamma di colori
- Finiture digitali

FINO A 1.450 ACCENSIONI!!

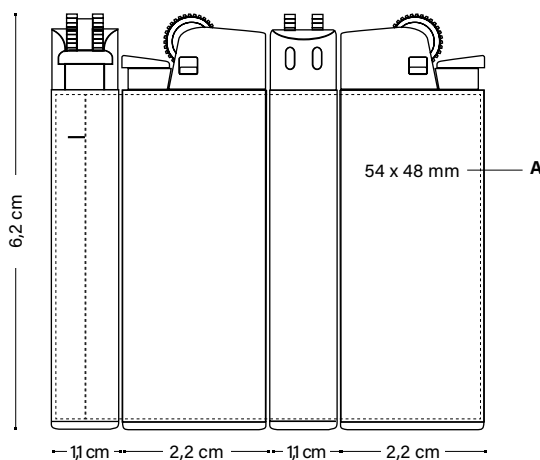

ACCENDINO BIC® J25 DIGITALE

2360

A DG: A colori

MOQ: 600 pz.

Prezzo (€)

	300-599	600-1199	1200-2999	3000-5099	5100
DG	-	1,88	1,76	1,66	1,56



Costi aggiuntivi per finiture digitali

						Quantità minima		
BR	MT	Brilliant o Matt	Gratis			600 u.		
	H	Holographic	-	0,27	0,27	0,24	0,19	600 u.
	P	Puffy	-	-	-	0,24	0,19	3000 u.
	M	Metallic		⊕				50 000 u.
	UV	UV	-	-	-	0,24	0,19	3000 u.
	PG	Puffy Glitter	-	-	-	0,24	0,19	3000 u.

I prezzi includono la stampa digitale sul fusto.

⊕ Prezzi su richiesta.

IMBALLAGGIO

IMBALLAGGIO STANDARD: IN VASSOIO DI 50 UNITÀ



100% RICICLATO!

IMBALLAGGIO ESTERNO



600 ± 76 KG



"ARTICOLO NON DISPONIBILE IN ITALIA. La legge italiana (Art. 3 D.L. 20/4/71 N.163) vieta la fabbricazione, l'importazione, la distribuzione, la cessione e la vendita di apparecchi di accensione a scopo pubblicitario."

Accendino BIC® J26

LA FIAMMA CHE DURA

È fantastico avere un'opzione ancora più grande con ancora più accensioni. È bello avere un'opzione come l'iconico accendino BIC® J26 per far risaltare il messaggio del marchio. Il più grande accendino tascabile!

FINO A 3.000 ACCENSIONI!



59

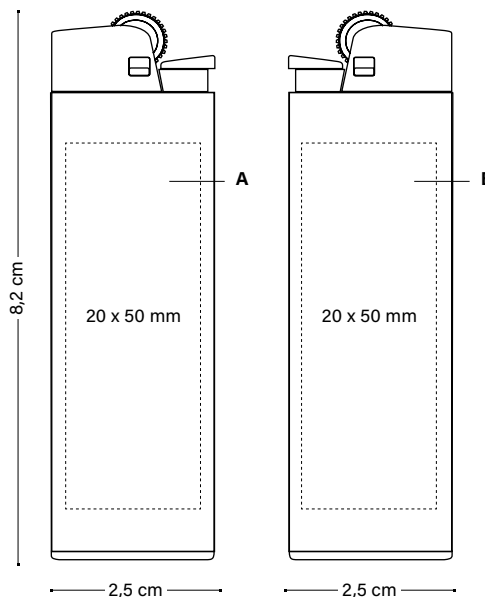

01

57

8G



10

06

24



25

02

03

ENCENDEDOR BIC® J26

2320

A/B SP: max. 4 col.

MOQ: 300 pz.

Prezzo (€)

	300-599	600-1199	1200-2999	3000-5099	5100
2320					
SP	1,85	1,63	1,54	1,47	1,40

Costo aggiuntivo di stampa per colore e posizione

SP	0,15	0,14	0,14	0,14	0,11
----	------	------	------	------	------

I prezzi includono un colore con serigrafia in una posizione.

IMBALLAGGIO

IMBALLAGGIO STANDARD: IN VASSOIO DI 50 UNITÀ



100%
RICICLATO!

IMBALLAGGIO ESTERNO



600 ± 7,6 KG



PRODOTTI
E STAMPATI NEGLI
STABILIMENTI BIC



PRODOTTI
IN SPAGNA



CONFORMITÀ
NORMATIVA



FINO A 3.000



Conform
ISO 9994



Conform
EN 13869



100% DI ELETTRICITÀ
PROVENIENTE DA FONTI
RINNOVABILI



MADE IN EUROPE A BASSO
IMPATTO DI TRASPORTO



SP
SERIGRAFIA



BP
BRITEX™

- Vasta gamma di colori
- Incredibile gamma di opzioni di personalizzazione
- Fino al doppio rispetto ad altri accendini a pietraina dello stesso formato*

FINO A 3.000 ACCENSIONI!!



STAMPA
360°

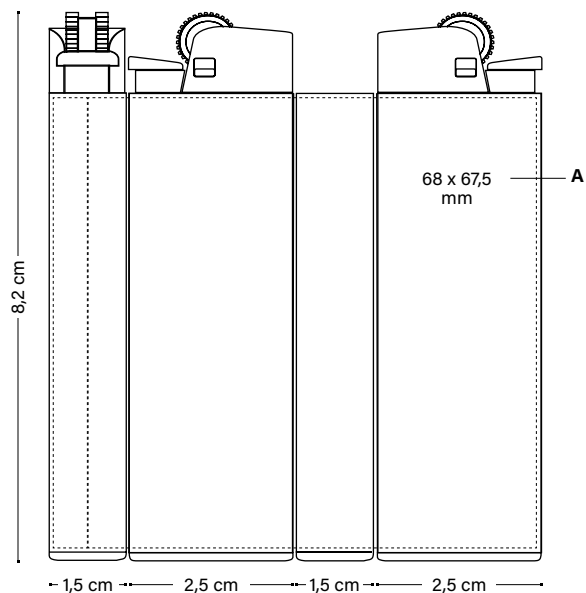

ACCENDINO BIC® J26 DIGITALE

2320

A DG: A colori

MOQ: 600 pz.

	300-599	600-1199	1200-2999	3000-5099	Prezzo (€)
2320					5100
DG	-	2,38	2,26	2,14	1,98

Costi aggiuntivi per finiture digitali

BR	MT		Gratuito			Quantità minima		
	MT	Brilliant o Matt				600 u.		
	H	Holographic	-	0,27	0,27	0,24	0,19	600 u.
	P	Puffy	-	-	-	0,24	0,19	3000 u.
	M	Metallic			①			50 000 u.
	UV	UV	-	-	-	0,24	0,19	3000 u.
	PG	Puffy Glitter	-	-	-	0,24	0,19	3000 u.

I prezzi includono la stampa digitale sul fusto.

① Prezzi su richiesta.

IMBALLAGGIO

IMBALLAGGIO STANDARD: IN VASSOIO DI 50 UNITÀ



100%
RICICLATO!



600 ± 15,1 KG

IMBALLAGGIO ESTERNO



*Test interni, mercato UE 2008-2010.

"ARTICOLO NON DISPONIBILE IN ITALIA. La legge italiana (Art. 3 D.L. 20/4/71 N.163) vieta la fabbricazione, l'importazione, la distribuzione, la cessione e la vendita di apparecchi di accensione a scopo pubblicitario."

Accendino BIC® J23

DOVE LO STILE INCONTRA LA FUNZIONE

FINO A 1.800 ACCENSIONI!

L'accendino BIC® J23 è esattamente questo: il punto d'incontro tra un design raffinato ed elegante e la praticità di una fiamma stabile fino a 1.800 accensioni.



04



57

12

03

10



05

25

02

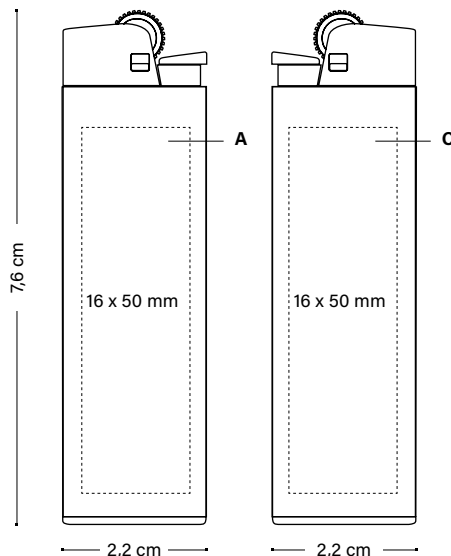

ACCENDINO BIC® J23

2340

A/B SP: max. 4 col.

MOQ: 300 pz.

Prezzo

	300-599	600-1199	1200-2999	3000-5099	5100
SP	1,56	1,43	1,34	1,26	1,22
Costo aggiuntivo di stampa per colore e posizione					
SP	0,15	0,14	0,14	0,14	0,11

I prezzi includono un colore con serigrafia in una posizione.

IMBALLAGGIO

IMBALLAGGIO STANDARD: IN VASSOIO DI 50 UNITÀ



100%
RICICLATO!

IMBALLAGGIO ESTERNO



600 ± 9,5 KG



CARTONE FSC
E RICICLABILE



PRODOTTO
E STAMPATO NEGLI
STABILIMENTI BIC



PRODOTTO IN FRANCE



CONFORMITÀ
NORMATIVA



FINO A 1.800

Conform
ISO 9994



IMPRIM'VERT®



MADE IN EUROPE A BASSO
IMPATTO DI TRASPORTO



SERIGRAFIA

- Design classico e accattivante
- Finiture digitali

FINO A 1.800 ACCENSIONI!!



STAMPA
360°

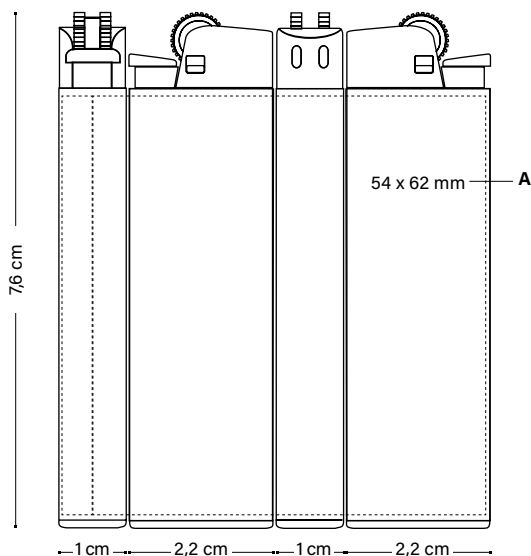

57 12 03 10



05 25 02

ACCENDINO DIGITALE BIC® J23

2340

A DG: A colori

MOQ: 600 pz.

Prezzo (€)

2340 300-599 600-1199 1200-2999 3000-5099 5100

DG - 2,04 1,93 1,84 1,74

		Costi aggiuntivi per finiture digitali					Quantità minima
BR	MT	Brillante o Matt					600 un.
		Gratis					
	H	-	0,27	0,27	0,24	0,19	600 un.
	P	-	-	-	0,24	0,19	3 000 un.
	M	Metallic					50 000 un.
	UV	-	-	-	0,24	0,19	3 000 un.
	PG	-	-	-	0,24	0,19	3 000 un.

Los Preczos incluyen la impresión digital en el cuerpo.

Ⓢ Prezzo bajo pedido.

IMBALLAGGIO

IMBALLAGGIO STANDARD: IN VASSOIO DI 50 UNITÀ



100%
RICICLATO!

IMBALLAGGIO ESTERNO



600 ± 9,5 KG



CARTONE FSC
E RICICLABILE



I 17 OBIETTIVI DI SVILUPPO SOSTENIBILE

Cosa stiamo facendo: Il nostro piano d'azione relativo agli Obiettivi di Sviluppo Sostenibile dell'Agenda 2030 è attualmente specificato nei seguenti punti:

	<p>4. Educazione di qualità. La BIC Group Foundation ha aiutato 187 milioni di bambini nel 2022.</p>		<p>5. Parità di genere in fabbrica, negli uffici e in altre aree.</p>		<p>7. Energia rinnovabile e non inquinante.</p>
	<p>8. Dignità del lavoro e crescita economica.</p>		<p>9. Industria, innovazione e infrastrutture.</p>		<p>10. Riduzione delle disuguaglianze.</p>
	<p>12. Produzione e consumo responsabili.</p>		<p>13. Azione per il clima.</p>		

Stiamo inoltre lavorando per migliorare vari aspetti legati agli altri Obiettivi di Sviluppo Sostenibile:

			<p>1, 2 e 3 grazie alla produzione in tutti i continenti, sostiene la crescita di società con meno risorse.</p>		<p>6. Acqua pulita e servizi igienici. Stiamo lavorando affinché la normativa sul trattamento delle acque industriali sia rispettata al 100% in tutti i continenti.</p>
	<p>11. Città e comunità sostenibili nella misura in cui i prodotti e i servizi sono generati con un minore impatto e meno rifiuti.</p>			<p>14 e 15 nella misura in cui si compiono progressi in termini di riduzione delle emissioni, igiene dell'acqua, prodotti e materiali riciclabili.</p>	
	<p>16. Le società con più istruzione, risorse, uguaglianza, salute e benessere sono più giuste e solide.</p>		<p>17. Alleanze per raggiungere gli obiettivi. Ricerca di "partner" e ambienti di alleanza sempre più collegati.</p>		



www.bicgraphic.com